



Il profilo distintivo di Tacta nasce dall'idea di allungare le gambe come due sinuose linee di legno che si toccano e si separano per formare i braccioli e lo schienale, creando un'elegante forma scultorea, confortevole e visivamente raffinata.

The Tacta's distinctive profile developed out of the idea of extending the legs as two sinuous lines of timber that touch and separate to form the arms and backrest, creating an elegant sculptural form that is both comfortable and visually refined.



Il marchio della gestione forestale responsabile



Tacta Armchair – L

design by John Pawson



Dimensions/Dimensioni

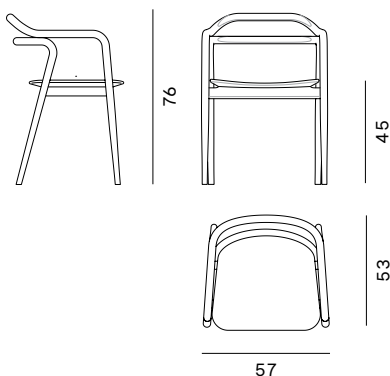

Solid ash frame

Solid oak frame

Telaio in frassino massello

Telaio in rovere massello

L 57 × W 53 H 76

Max. per box/Max. per scatola:

1 pc./1 pz.

Volume/Volume:

0.34 m³

Gross weight/Peso lordo:

ca 8,00 kg. – 1 pc./1 pz.

Box size/Dimensioni imballo:

660×570×900 mm

Designer: John Pawson



John Pawson CBE has spent over thirty years making rigorously simple architecture that speaks of the fundamentals but is also modest in character. Whether at the scale of a monastery, a house, a saucepan or a ballet, everything is traceable back to a consistent set of preoccupations with mass, volume, surface, proportion, junction, geometry, repetition, light and ritual. In this way, even something as modest as a fork can become a vehicle for much broader ideas about how we live and what we value.

John Pawson CBE ha dedicato oltre trent'anni alla realizzazione di un'architettura rigorosamente semplice che parla dei fondamentali ma è anche di carattere modesto. Che si tratti di un monastero, di una casa, di una casseruola o di un balletto, tutto è riconducibile a un insieme coerente di preoccupazioni per massa, volume, superficie, proporzione, giunzione, geometria, ripetizione, luce e rituale. In questo modo, anche qualcosa di così modesto come una forchetta può diventare un veicolo per idee molto più ampie su come viviamo e ciò che apprezziamo.

Woods/Legni

Ash/Frassino



White Ash
Frassino Bianco



Natural Ash
Frassino Naturale



Dark Wengé
Ash / Frassino
Dark Wengé



Walnut Ash
Frassino Noce



Black Ash
Frassino Nero

Oak/Rovere



White Oak
Rovere Bianco



Natural Oak
Rovere Naturale



Dark Wengé
Oak / Rovere
Dark Wengé



Walnut Oak
Rovere Noce



Black Oak
Rovere Nero

Warnings/Avvertenze

Indoor use only

Avoid standing on the product;
Do not use the product as a ladder;
Do not swing or rock on the product;
Do not hang weights on the armrests or protruding parts; Avoid any improper use that does not comply with the correct one;

Prodotti per interni

Evitare di stare in piedi sul prodotto;
Non utilizzare il prodotto come scala;
Non oscillare o dondolarsi sul prodotto;
Non appendere pesi sui braccioli o parti sporgenti; Evitare qualsiasi uso improprio non conforme a quello corretto;

Recovery Start/Smaltimento

At the end of its use, the product must be destined for recovery according to the ordinary disposal channels.

Al termine del suo utilizzo, il prodotto deve essere destinato al recupero secondo i canali ordinari di smaltimento.

Legal provisions/Disposizioni di legge

These instructions comply with Legislative Decree 206/2005, "Consumer Code" and with the European directives 85/374 / EEC, 1999/34 / EC and 1999/44 / EC.

Queste istruzioni sono conformi al D. lgs. 206/2005, "Codice del consumo" e con le direttive Europee 85/374/CEE, 1999/34/CE e 1999/44/CE.

Care and maintenance/Cura e manutenzione

Clean the wooden parts with a very soft and dry cloth. In case of persistent dirt or stains, use small quantities of neutral soap, diluted in water (eg 2% soap 98% water) and then dry with a soft, dry cloth. To remove stains, never rub the surfaces with pressure. Never use products containing alcohol or ammonia. Avoid prolonged contact with any type of liquid and do not place the furniture near heat sources. For cleaning fabrics, in addition to normal suction, it is recommended to apply a specific product once or twice a year. To avoid stains, clean immediately using an absorbent cloth only.

Pulire le parti in legno con un panno molto morbido e asciutto. In caso di sporco persistente di macchie, utilizzare piccole quantità di sapone neutro, diluito in acqua (ad es. 2% di sapone 98% di acqua) e quindi asciugare con un panno morbido e asciutto. Per rimuovere le macchie non strofinare mai le superfici esercitando pressione. Non utilizzare mai prodotti contenenti alcol o ammoniaca. Evitare il contatto prolungato con qualsiasi tipo di liquido e non posizionare gli arredi vicino a fonti di calore. Per la pulizia dei tessuti, oltre alla normale aspirazione, si raccomanda di applicare una o due volte all'anno un prodotto specifico. Per evitare macchie, pulire immediatamente utilizzando solamente un panno assorbente.

Passoni Luigi Sedie Srl – Passoni Design
refuse any responsibility for damages caused to persons or things deriving from an improper use of the product.

Passoni Luigi Sedie Srl – Passoni Design declina qualsiasi responsabilità per danni causati a persone o cose derivanti da un uso improprio del prodotto.



Il profilo distintivo di Tacta nasce dall'idea di allungare le gambe come due sinuose linee di legno che si toccano e si separano per formare i braccioli e lo schienale, creando un'elegante forma scultorea, confortevole e visivamente raffinata.

The Tacta's distinctive profile developed out of the idea of extending the legs as two sinuous lines of timber that touch and separate to form the arms and backrest, creating an elegant sculptural form that is both comfortable and visually refined.



Il marchio della gestione forestale responsabile



Tacta Armchair – TI

design by John Pawson



Dimensions/Dimensioni

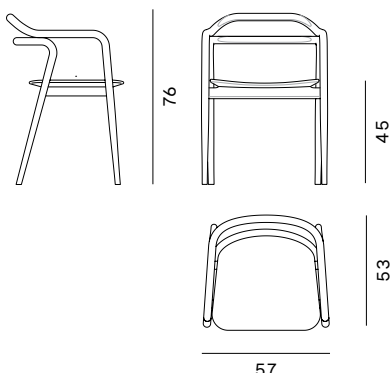

Solid ash frame

Solid oak frame

No removable upholstery

Telaio in frassino massello

Telaio in rovere massello

Tappezzeria non sfoderabile

L 57 × W 53 H 76

Max. per box/Max. per scatola:

1 pc./1 pz.

Volume/Volume:

0,34 m³

Gross weight/Peso lordo:

ca 7,00 Kg.

Box size/Dimensioni imballo:

660×570×900 mm

COM: 0,40 m. H.140 COL: Upon request/su richiesta

In case of fabric or leather supplied by the customer, please contact us to verify the production feasibility prior to the start of the order.

Confirmation of the amount of fabric or leather needed comes

confirmed on offer or order confirmation. / In caso di tessuto o pelle forniti dal cliente, vi preghiamo di contattarci per verificare la fattibilità produttiva precedentemente all'inizio dell'ordine. La conferma della quantità del tessuto o pelle necessari viene confermata su offerta o conferma d'ordine.

Designer: John Pawson



John Pawson CBE has spent over thirty years making rigorously simple architecture that speaks of the fundamentals but is also modest in character. Whether at the scale of a monastery, a house, a saucepan or a ballet, everything is traceable back to a consistent set of preoccupations with mass, volume, surface, proportion, junction, geometry, repetition, light and ritual. In this way, even something as modest as a fork can become a vehicle for much broader ideas about how we live and what we value.

John Pawson CBE ha dedicato oltre trent'anni alla realizzazione di un'architettura rigorosamente semplice che parla dei fondamentali ma è anche di carattere modesto. Che si tratti di un monastero, di una casa, di una casseruola o di un balletto, tutto è riconducibile a un insieme coerente di preoccupazioni per massa, volume, superficie, proporzione, giunzione, geometria, ripetizione, luce e rituale. In questo modo, anche qualcosa di così modesto come una forchetta può diventare un veicolo per idee molto più ampie su come viviamo e ciò che apprezziamo.

Woods/Legni

Ash/Frassino



White Ash
Frassino Bianco



Natural Ash
Frassino Naturale



Dark Wengè
Ash / Frassino
Dark Wengè



Walnut Ash
Frassino Noce



Black Ash
Frassino Nero

Oak/Rovere



White Oak
Rovere Bianco



Natural Oak
Rovere Naturale



Dark Wengè
Oak / Rovere
Dark Wengè



Walnut Oak
Rovere Noce



Black Oak
Rovere Nero

Fabrics/Tessuti

Cat. A

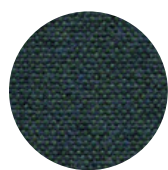

Main line flax
+41 colors/colori



Natur Wool
+28 colors/colori



Nord Wool
+21 colors/colori

Cat. B

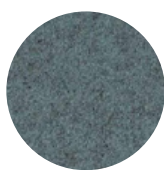

Blazer
+49 colors/colori

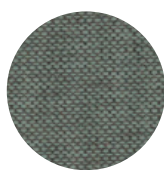

Re-wool
+21 colors/colori



Synergy
+75 colors/colori

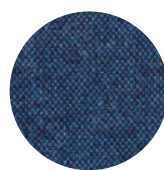

Wolin
+47 colors/colori

Cat. C

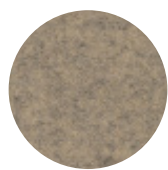

Divina Melange 3
+38 colors/colori



Hallingdal 65
+58 colors/colori



Molly 2
+15 colors/colori



Remix 3
+72 colors/colori

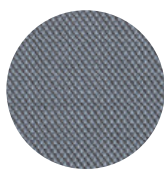

Steelcut Trio 3
+54 colors/colori

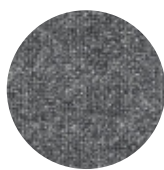

Tonica 2
+39 colors/colori

Leather/Pelle

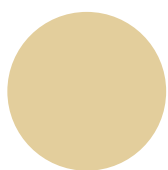

Leather/Pelle
Elmosoft

Warnings/Avvertenze

Indoor use only

Avoid standing on the product;
Do not use the product as a ladder;
Do not swing or rock on the product;
Do not hang weights on the armrests or protruding parts; Avoid any improper use that does not comply with the correct one;

Prodotti per interni

Evitare di stare in piedi sul prodotto;
Non utilizzare il prodotto come scala;
Non oscillare o dondolarsi sul prodotto;
Non appendere pesi sui braccioli o parti sporgenti; Evitare qualsiasi uso improprio non conforme a quello corretto;

Recovery Start/Smaltimento

At the end of its use, the product must be destined for recovery according to the ordinary disposal channels.

Al termine del suo utilizzo, il prodotto deve essere destinato al recupero secondo i canali ordinari di smaltimento.

Legal provisions/Disposizioni di legge

These instructions comply with Legislative Decree 206/2005, "Consumer Code" and with the European directives 85/374 / EEC, 1999/34 / EC and 1999/44 / EC.

Queste istruzioni sono conformi al D. lgs. 206/2005, "Codice del consumo" e con le direttive Europee 85/374/CEE, 1999/34/CE e 1999/44/CE.

Care and maintenance/Cura e manutenzione

Clean the wooden parts with a very soft and dry cloth. In case of persistent dirt or stains, use small quantities of neutral soap, diluted in water (eg 2% soap 98% water) and then dry with a soft, dry cloth. To remove stains, never rub the surfaces with pressure. Never use products containing alcohol or ammonia. Avoid prolonged contact with any type of liquid and do not place the furniture near heat sources. For cleaning fabrics, in addition to normal suction, it is recommended to apply a specific product once or twice a year. To avoid stains, clean immediately using an absorbent cloth only.

Pulire le parti in legno con un panno molto morbido e asciutto. In caso di sporco persistente di macchie, utilizzare piccole quantità di sapone neutro, diluito in acqua (ad es. 2% di sapone 98% di acqua) e quindi asciugare con un panno morbido e asciutto. Per rimuovere le macchie non strofinare mai le superfici esercitando pressione. Non utilizzare mai prodotti contenenti alcol o ammoniaca. Evitare il contatto prolungato con qualsiasi tipo di liquido e non posizionare gli arredi vicino a fonti di calore. Per la pulizia dei tessuti, oltre alla normale aspirazione, si raccomanda di applicare una o due volte all'anno un prodotto specifico. Per evitare macchie, pulire immediatamente utilizzando solamente un panno assorbente.

Passoni Luigi Sedie Srl – Passoni Design refuse any responsibility for damages caused to persons or things deriving from an improper use of the product.

Passoni Luigi Sedie Srl – Passoni Design declina qualsiasi responsabilità per danni causati a persone o cose derivanti da un uso improprio del prodotto.



Il profilo distintivo di Tacta nasce dall'idea di allungare le gambe come due sinuose linee di legno che si toccano e si separano per formare i braccioli e lo schienale, creando un'elegante forma scultorea, confortevole e visivamente raffinata.

The Tacta's distinctive profile developed out of the idea of extending the legs as two sinuous lines of timber that touch and separate to form the arms and backrest, creating an elegant sculptural form that is both comfortable and visually refined.



Il marchio della gestione forestale responsabile



Tacta Armchair — TI/BP

design by John Pawson



Dimensions/Dimensioni

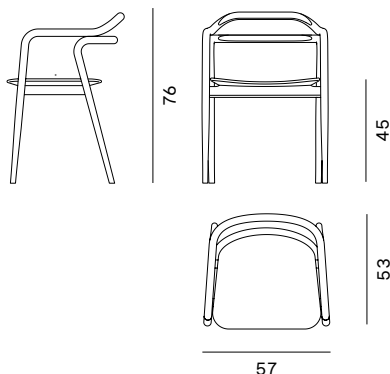

Solid ash frame

Solid oak frame

No removable upholstery

Telaio in frassino massello

Telaio in rovere massello

Tappezzeria non sfoderabile

L 57 × W 53 H 76

Max. per box/Max. per scatola:

1 pc./1 pz.

Volume/Volume:

0.34 m³

Gross weight/Peso lordo:

ca 7,00 Kg.

Box size/Dimensioni imballo:

660×570×900 mm

COM: 0,50 m. H.140 COL: Upon request/su richiesta

In case of fabric or leather supplied by the customer, please contact us to verify the production feasibility prior to the start of the order.

Confirmation of the amount of fabric or leather needed comes

confirmed on offer or order confirmation. / In caso di tessuto o pelle forniti dal cliente, vi preghiamo di contattarci per verificare la fattibilità produttiva precedentemente all'inizio dell'ordine. La conferma della quantità del tessuto o pelle necessari viene confermata su offerta o conferma d'ordine.

Designer: John Pawson



John Pawson CBE has spent over thirty years making rigorously simple architecture that speaks of the fundamentals but is also modest in character. Whether at the scale of a monastery, a house, a saucepan or a ballet, everything is traceable back to a consistent set of preoccupations with mass, volume, surface, proportion, junction, geometry, repetition, light and ritual. In this way, even something as modest as a fork can become a vehicle for much broader ideas about how we live and what we value.

John Pawson CBE ha dedicato oltre trent'anni alla realizzazione di un'architettura rigorosamente semplice che parla dei fondamentali ma è anche di carattere modesto. Che si tratti di un monastero, di una casa, di una casseruola o di un balletto, tutto è riconducibile a un insieme coerente di preoccupazioni per massa, volume, superficie, proporzione, giunzione, geometria, ripetizione, luce e rituale. In questo modo, anche qualcosa di così modesto come una forchetta può diventare un veicolo per idee molto più ampie su come viviamo e ciò che apprezziamo.

Woods/Legni

Ash/Frassino



White Ash
Frassino Bianco



Natural Ash
Frassino Naturale



Dark Wengè
Ash / Frassino
Dark Wengè



Walnut Ash
Frassino Noce



Black Ash
Frassino Nero

Oak/Rovere



White Oak
Rovere Bianco



Natural Oak
Rovere Naturale



Dark Wengè
Oak / Rovere
Dark Wengè



Walnut Oak
Rovere Noce



Black Oak
Rovere Nero

Fabrics/Tessuti

Cat. A

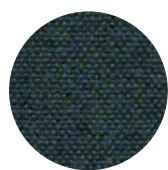

Main line flax
+41 colors/colori



Natur Wool
+28 colors/colori



Nord Wool
+21 colors/colori

Cat. B



Blazer
+49 colors/colori

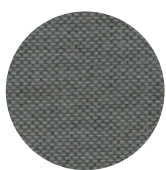

Re-wool
+21 colors/colori



Synergy
+75 colors/colori

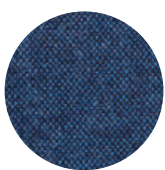

Wolin
+47 colors/colori

Cat. C

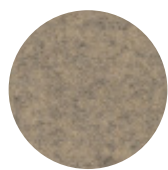

Divina Melange 3
+38 colors/colori



Hallingdal 65
+58 colors/colori



Molly 2
+15 colors/colori



Remix 3
+72 colors/colori

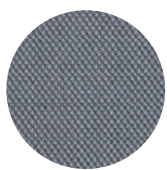

Steelcut Trio 3
+54 colors/colori

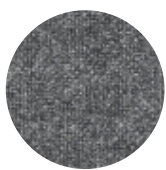

Tonica 2
+39 colors/colori

Leather/Pelle



Leather/Pelle
Elmosoft

Warnings/Avvertenze

Indoor use only

Avoid standing on the product;
Do not use the product as a ladder;
Do not swing or rock on the product;
Do not hang weights on the armrests or protruding parts; Avoid any improper use that does not comply with the correct one;

Prodotti per interni

Evitare di stare in piedi sul prodotto;
Non utilizzare il prodotto come scala;
Non oscillare o dondolarsi sul prodotto;
Non appendere pesi sui braccioli o parti sporgenti; Evitare qualsiasi uso improprio non conforme a quello corretto;

Recovery Start/Smaltimento

At the end of its use, the product must be destined for recovery according to the ordinary disposal channels.

Al termine del suo utilizzo, il prodotto deve essere destinato al recupero secondo i canali ordinari di smaltimento.

Legal provisions/Disposizioni di legge

These instructions comply with Legislative Decree 206/2005, "Consumer Code" and with the European directives 85/374 / EEC, 1999/34 / EC and 1999/44 / EC.

Queste istruzioni sono conformi al D. lgs. 206/2005, "Codice del consumo" e con le direttive Europee 85/374/CEE, 1999/34/CE e 1999/44/CE.

Care and maintenance/Cura e manutenzione

Clean the wooden parts with a very soft and dry cloth. In case of persistent dirt or stains, use small quantities of neutral soap, diluted in water (eg 2% soap 98% water) and then dry with a soft, dry cloth. To remove stains, never rub the surfaces with pressure. Never use products containing alcohol or ammonia. Avoid prolonged contact with any type of liquid and do not place the furniture near heat sources. For cleaning fabrics, in addition to normal suction, it is recommended to apply a specific product once or twice a year. To avoid stains, clean immediately using an absorbent cloth only.

Pulire le parti in legno con un panno molto morbido e asciutto. In caso di sporco persistente di macchie, utilizzare piccole quantità di sapone neutro, diluito in acqua (ad es. 2% di sapone 98% di acqua) e quindi asciugare con un panno morbido e asciutto. Per rimuovere le macchie non strofinare mai le superfici esercitando pressione. Non utilizzare mai prodotti contenenti alcol o ammoniaca. Evitare il contatto prolungato con qualsiasi tipo di liquido e non posizionare gli arredi vicino a fonti di calore. Per la pulizia dei tessuti, oltre alla normale aspirazione, si raccomanda di applicare una o due volte all'anno un prodotto specifico. Per evitare macchie, pulire immediatamente utilizzando solamente un panno assorbente.

Passoni Luigi Sedie Srl – Passoni Design refuse any responsibility for damages caused to persons or things deriving from an improper use of the product.

Passoni Luigi Sedie Srl – Passoni Design declina qualsiasi responsabilità per danni causati a persone o cose derivanti da un uso improprio del prodotto.